

第37回八王子オープンシングルス大会のご案内

- 大会会場: エスフォルタアリーナ八王子(八王子市総合体育館)
○交通案内: 電車 京王高尾線狭間駅前 徒歩1分 JR高尾駅南口より徒歩15分
車 圏央道 高尾山インターから10分

種目	競技会場	受付時間	練習時間	駐車場開場
男子1部、3部、5部 女子1部、2部、3部	メインアリーナ	9時～ 2階ロービー 10時～	9時10分～ 9時25分	8時15分～
男子2部、男子4部	サブアリーナ	各会場本部		

- 開館 8:30～ ○競技説明 9時30分～ ○競技開始 9時40分～

○体育館では自動販売機コーナーはありますが、レストランや食品等の販売コーナーはありません。昼食などは予めご用意下さい。近くに大型スーパーやコンビニもあります。

- 駐車台数に限りがあります。できるだけ電車をご利用下さい。
(駐車代金 6時間半を超えて1日最大500円)

会場使用上の注意

1. 身の回り品の管理には各自十分注意して下さい。万一事故があった場合責任は負えません。
2. お帰りの際、ゴミなどは必ず持ち帰って下さい。
3. 他の競技場への立ち入りやフロア以外での練習はできません。
4. 喫煙は決められた場所をお願いします。
5. 体育館から外に出るときは必ず外履きに履き替えてください。

☆☆受付時混雑しますので、できる限りチームの代表の方をお願いします☆☆

☆☆盗難や置き忘れなど持ち物の管理には十分気をつけて下さい☆☆

競技上および審判上の注意

1. 本大会は、平成28年度(公財)日本バドミントン協会の現行競技規則、大会運営規定および公認審判員規定に準じて行います。
2. スコアリングシステムについて
 - ① 男女とも2部において、その試合が初戦にあたる場合21ポイント3ゲームマッチとし、以後は15ポイント3ゲームマッチとします。他の種目については21ポイント3ゲームマッチとします。
 - ② 15ポイントゲームの場合[スコアが14点オールになった場合には、その後最初に2点リードしたサイドがそのゲームでの勝者となり、スコアが20点オールになった場合には21点目を得点したサイドがそのゲームでの勝者となります。]
 - ③ 21ポイントゲームの場合[スコアが20点オールになった場合には、その後最初に2点リードしたサイドがそのゲームでの勝者となり、スコアが29点オールになった場合には30点目を得点したサイドがそのゲームでの勝者となります。]
4. 試合の進行上スコアリングシステムを変更することがありますので本部からの案内放送にご注意下さい。
5. インターバルは、第3ゲームを行う場合のみ120秒を超えない程度認めます。
6. プレーヤーは、試合の遅延行為のないように努めてください。またシャトルの交換は主審の許可を得て下さい。
7. 試合の進行については、各会場のタイムテーブルの3列目までは各コートごとに入ります。4列目以降は原則として太枠内で種目・試合番号順に進めます。ただし、棄権等があった場合、試合の進行上、使用コートや試合順序を変更する場合があります。
8. 練習時間は午前9時から25分までとしますが、以後の練習時間は設けません。
9. タイムテーブルの時間は一応の目安です。進行状況を本部からの放送にてご確認の上、ご準備をお願いします。また、やむをえず会場を離れる場合は本部まで連絡して下さい。
10. 試合が連続する場合、原則として10分程度空き時間とします。
11. 会場によっては、待機席を設けます。待機の放送があった場合、直ちに待機席に入って下さい。なおコール後5分以内にコートに入らない場合は棄権とみなすことがあります。
12. シャトルは、(公財)日本バドミントン協会検定合格品を使用し、銘柄の変更には応じられません。
13. コーチ席は設けませんが、コーチングは第3ゲームの間のインターバル時のみとします。
14. 試合時に色付き着衣を使用する場合は(公財)日本バドミントン協会の審査合格品を限度とします。またコートに入る場合は試合のできる着衣をお願いします。
15. 審判について
 - ① 第1試合目はその列の第2試合と第3試合の対戦の方でお願いしますが、主審は本部または指名により行います。
 - ② 2試合目以降は、敗者が主審、勝者が線審とします。
 - ③ 敗者の方は次の試合の線審もお願いします。また線審1名には得点板係をお願い致します。
 - ④ 主審は、スコアシートに主審名、開始・終了時刻の記入、および勝者のサインを確認してください。
16. 敗者の方は、次の試合の審判用紙とシャトルを本部で受け取り、直ちに審判業務に入って下さい。
17. 受付について
 - ① 受付は、9時から会場ロビーにて行います。10時以降は各試合会場の本部にて行います。
 - ② 時間は、試合予定時刻の1時間前までとします。ただし、男子1、3、4、5部、女子1、3部の受付は、11時から予定します。
 - ③ 棄権等があり試合時間が早まる場合があります。10列目までの試合の方は、9時20分までに受付を済ませておいて下さい。

男子2部の競技結果について

- 男子2部の各ブロックの2位までは、次回大会より1部参加とし、3位以下は2部出場可能とします。
- この規定は、今大会のみの規定とします。

タイムテーブル

番号	会場 コート	第 1 会 場 (メインアリーナ)											
		1	2	3	4	5	6	7	8	9	10	11	12
1	9:40	M1 1	2	3	W2 1	2	3	4	5	6	7	8	9
2		4	5	6	10	11	12	13	14	15	16	17	18
3		7	8	9	19	20	21	22	23	24	25	26	27
4		10	11	12	28	29	30	31	32	33	34	35	36
5		13	14	15	37	38	39	40	41	42	43	44	45
6		16	17	18	46	47	48	49	50	51	52	53	54
7	12:00	19	20	21	W1 1	2	3	4	55	56	57	58	59
8		22	23	24	5	6	7	8	60	61	62	63	64
9		25	26	27	W3 1	2	3	4	65	66	67	68	69
10		28	29	30	M3 1	2	3	4	70	71	72	73	74
11		31	32	33	5	6	M5 1	2	75	76	77	78	79
12		34	35	36	W1 9	10	11	12	80	81	82	83	84
13		37	38	39	13	14	15	16	85	86	87	88	89
14		40	41	42	W3 5	6	7	8	M3 7	95	96	97	98
15		43	44	45	8	9	10	11	12	99	100	101	102
16		46	47	48	13	14	M5 3	4	5	103	104	105	106
17		49	50	51	6	W1 17	18	19	20	107	108	109	110
18		52	53	54	W3 9	10	M3 15	16	17	111	112		
19		55			18	M5 7	8	W1 21	22	113	114		
20					W3 11	12	M3 19	20	M5 9	10			
21					W1 23	24	M3 21	22					

(1) 試合は、3列目までは各コートごとに入ります。以後は太枠に囲まれた種目、試合順に空コートから順次進めます。

(2) 棄権等があり試合が早まることがあります。またやむをえず会場を離れる場合は本部まで連絡して下さい。

(3) 試合の進行上タイムテーブルおよび試合順を変更する場合があります。本部の案内放送に十分留意しておいて下さい。

タイムテーブル

番号	会場 コート	第 2 会 場 (サブアリーナ)												
		1	2	3	4	5	6	7	8	9	10	11		
1	9:40	M2 A	1	2	3	4	5	6	M2 B	1	2	3	4	5
2			7	8	9	10	11	12		6	7	8	9	10
3			13	14	15	16	17	18		11	12	13	14	15
4			19	20	21	22	23	16		17	18	19	20	21
5			24	25	26	27	28	22		23	24	25	26	27
6			29	30	31	32	33	28		29	30	31	32	33
7			34	35	36	37	38	39		34	35	36	37	38
8			40	41	42	43	44	45		39	40	41	42	43
9			46	47	48	49	50	44		45	46	47	48	49
10		M4	1	2	51	52	53	54		50	51	52	53	54
11			3	4	55	56	57	58		55	56	57	58	59
12			5	6	59	60	61	62		63	60	61	62	63
13			7	8	64	65	66	67		68	64	65	66	67
					69	70	71	72		68	69	70	71	72
14			9	10	73	74	75	76		73	74	75	76	77
15			11	12	77	78	79	80		81	78	79	80	81
16			13	14	82	83	84	85		86	82	83	84	85
					87	88	89	90		86	87	88	89	90
17			15	16	91	92	93	94		91	92	93	94	95
18		17	18	95	96	97	98		99	96	97	98	99	
19				100	101	102	103			100	101	102	103	
				114						104				

M1:男子1部 M3:男子3部 M4:男子4部 M5:男子5部

M2A:男子2部Aブロック M2B:男子2部Bブロック

W1:女子1部 W2A:女子2部 W3:女子3部

男子 1 部 (M 1)

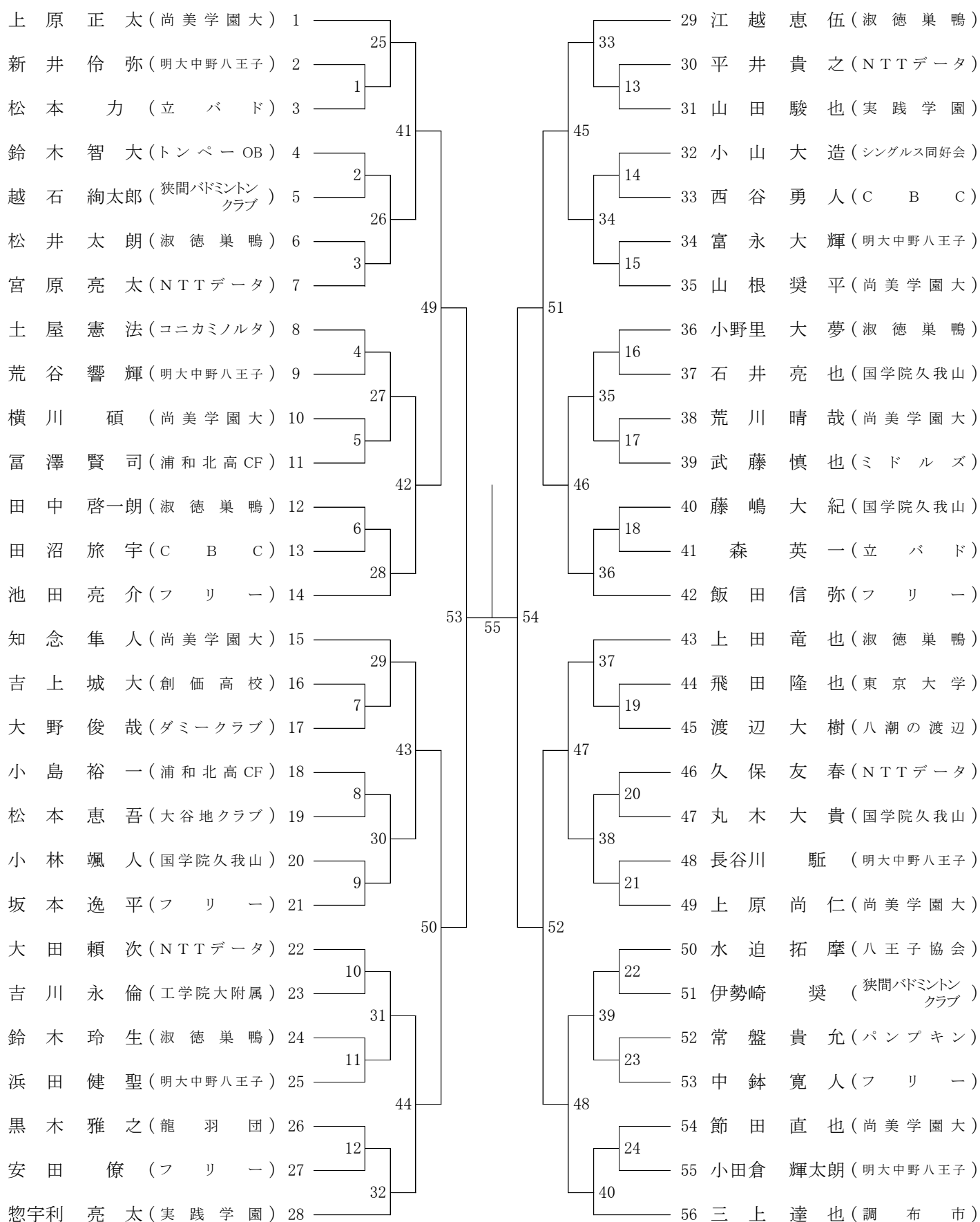

男子 3 部 (M 3)

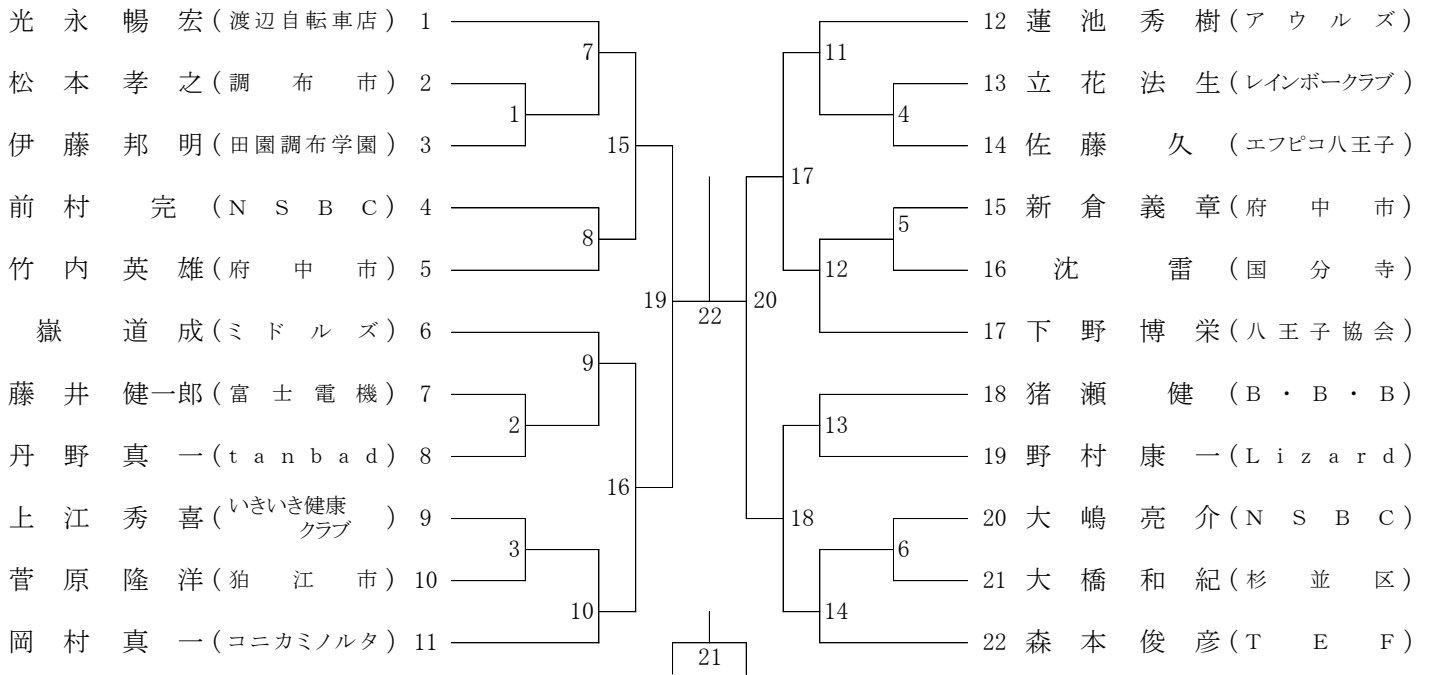

男子 4 部 (M 4)

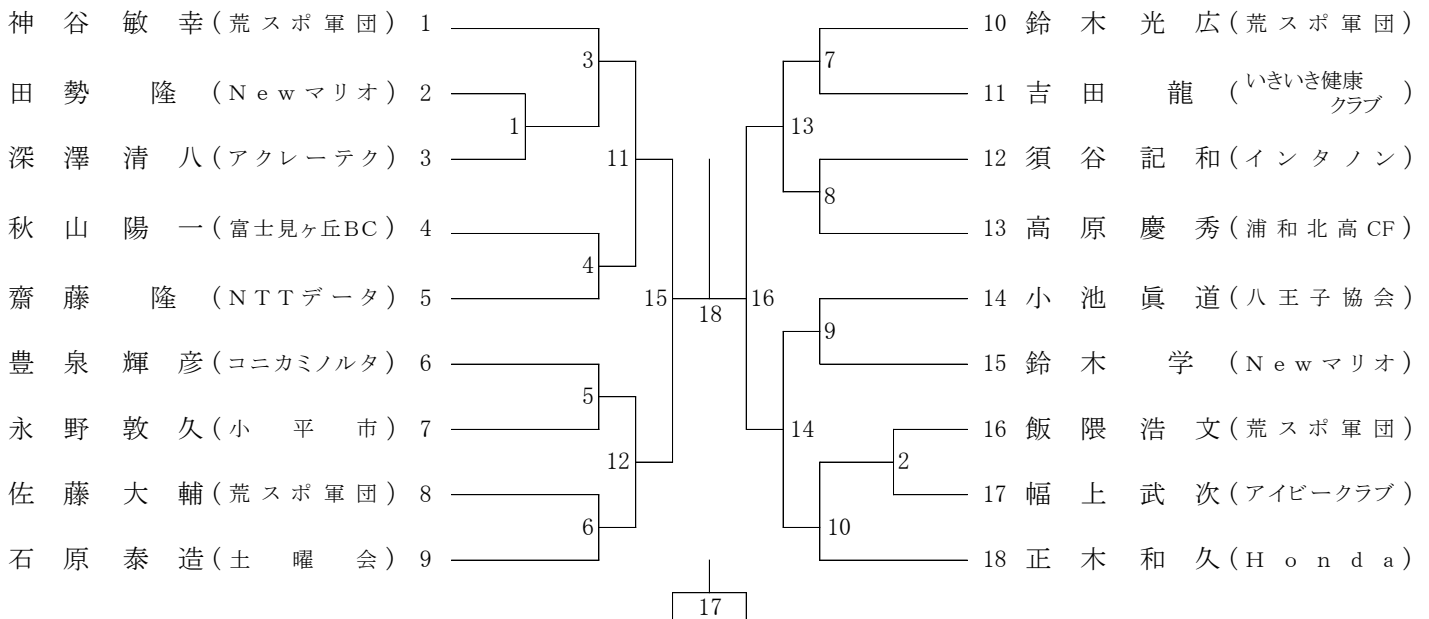

男子 5 部 (M 5)

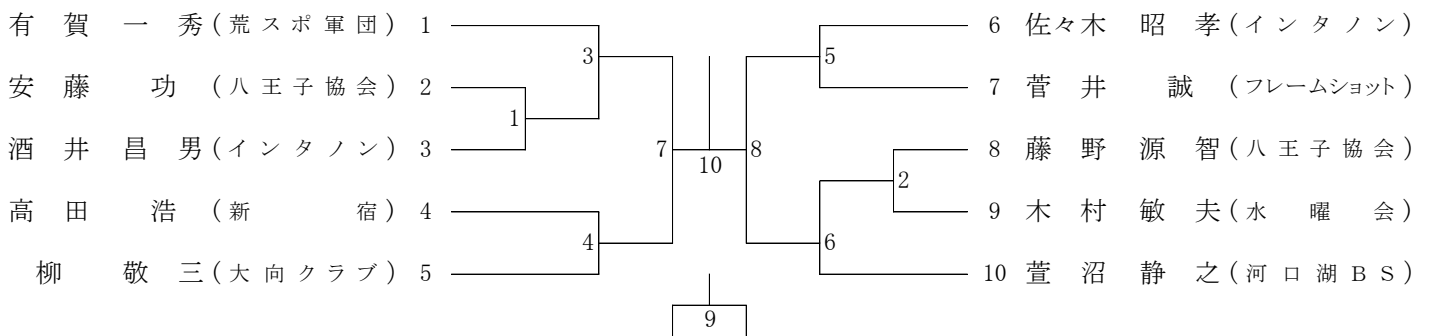

女子 1 部 (W 1)

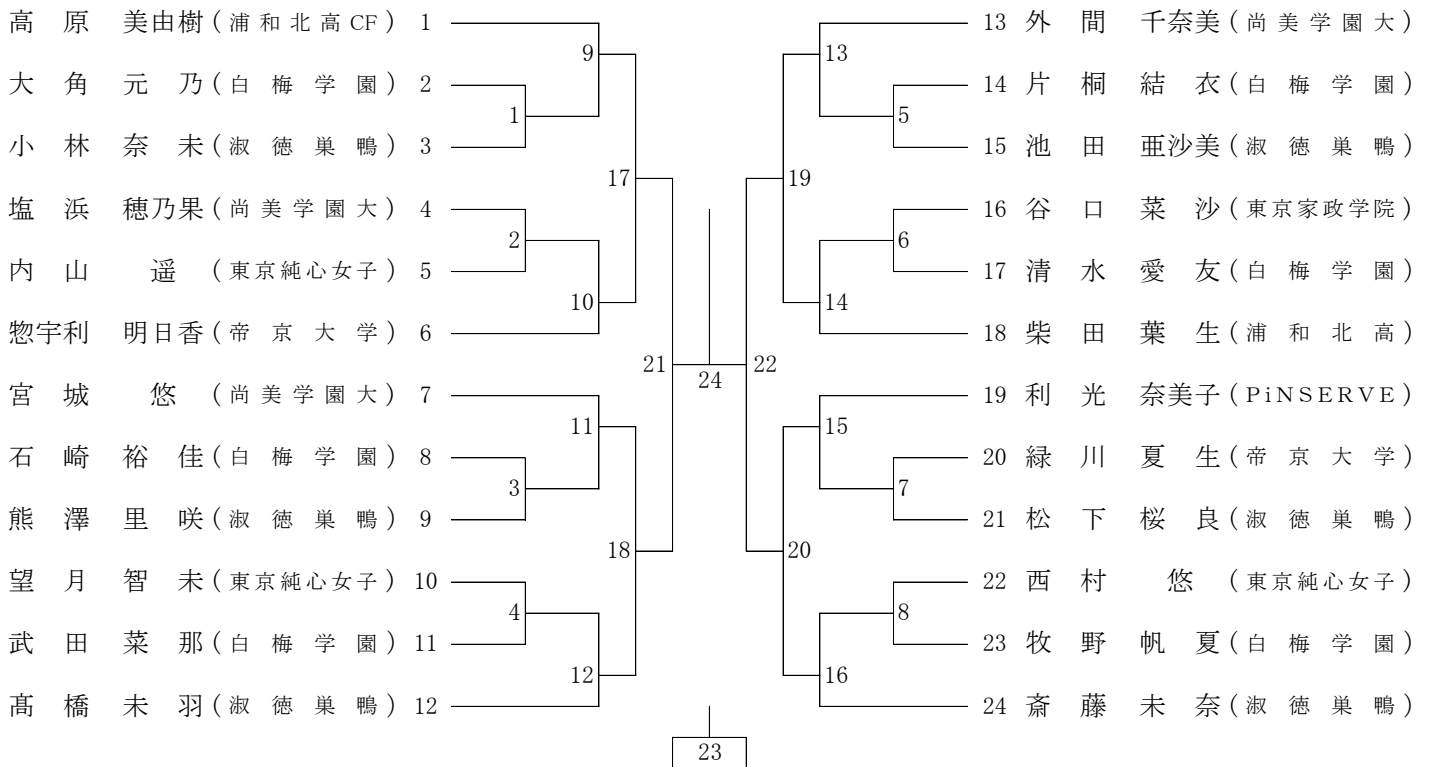

女子 3 部 (W 3)

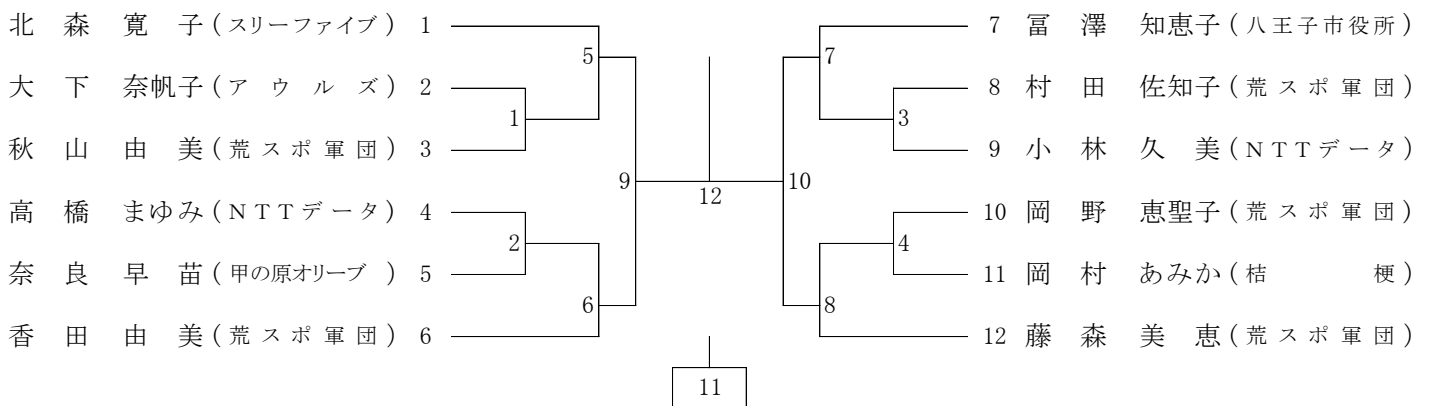

会場使用上の注意

1. 身の回り品の管理には各自十分注意して下さい。万一事故があった場合責任は負えません。
2. お帰りの際、ゴミなどは必ず持ち帰って下さい。
3. 他の競技場への立ち入りやフロア以外での練習はできません。
4. 喫煙は決められた場所をお願いします。
5. 体育館から外に出るときは必ず外履きに履き替えてください。

男子2部 (M2A ①)

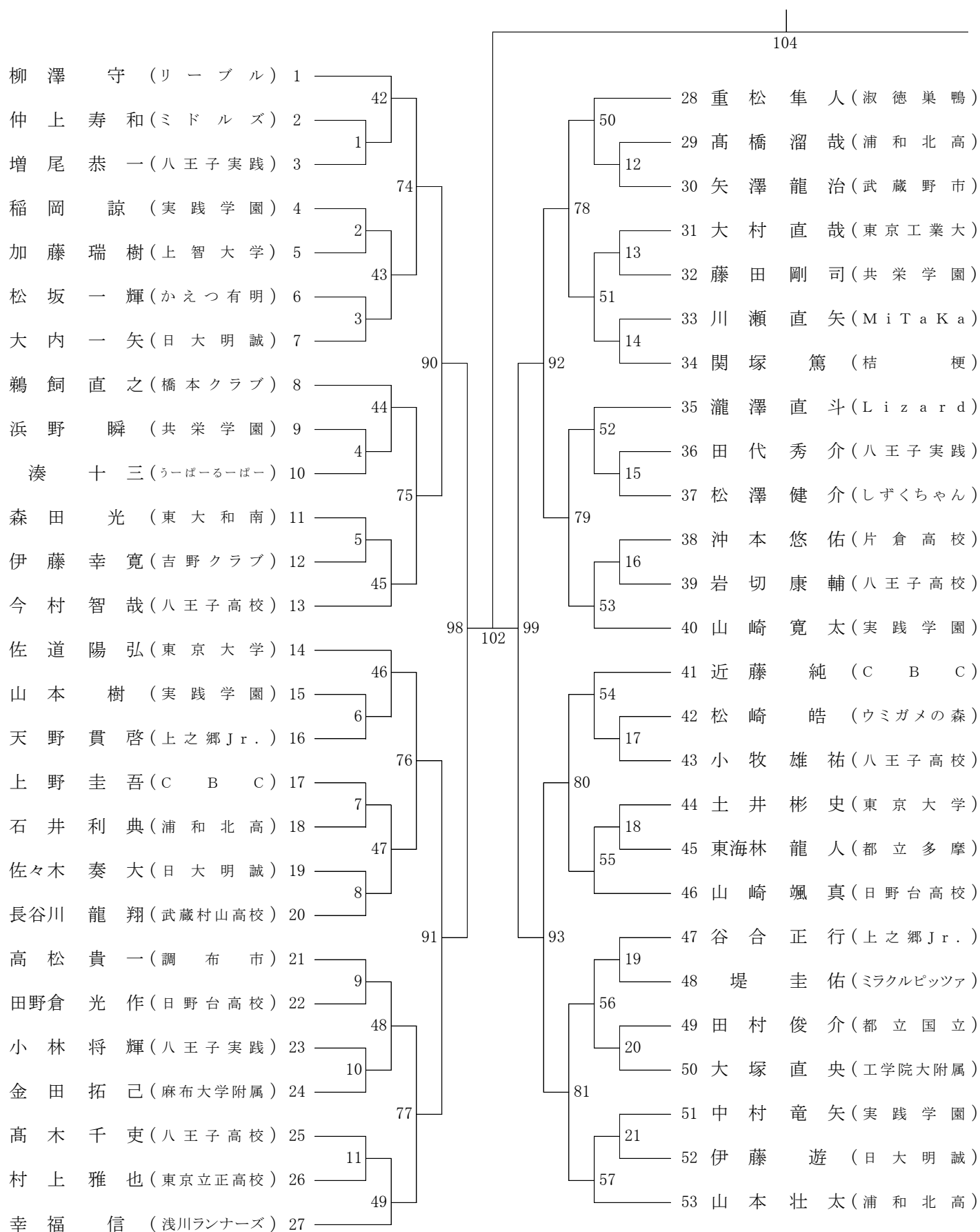

男子2部 (M2A②)

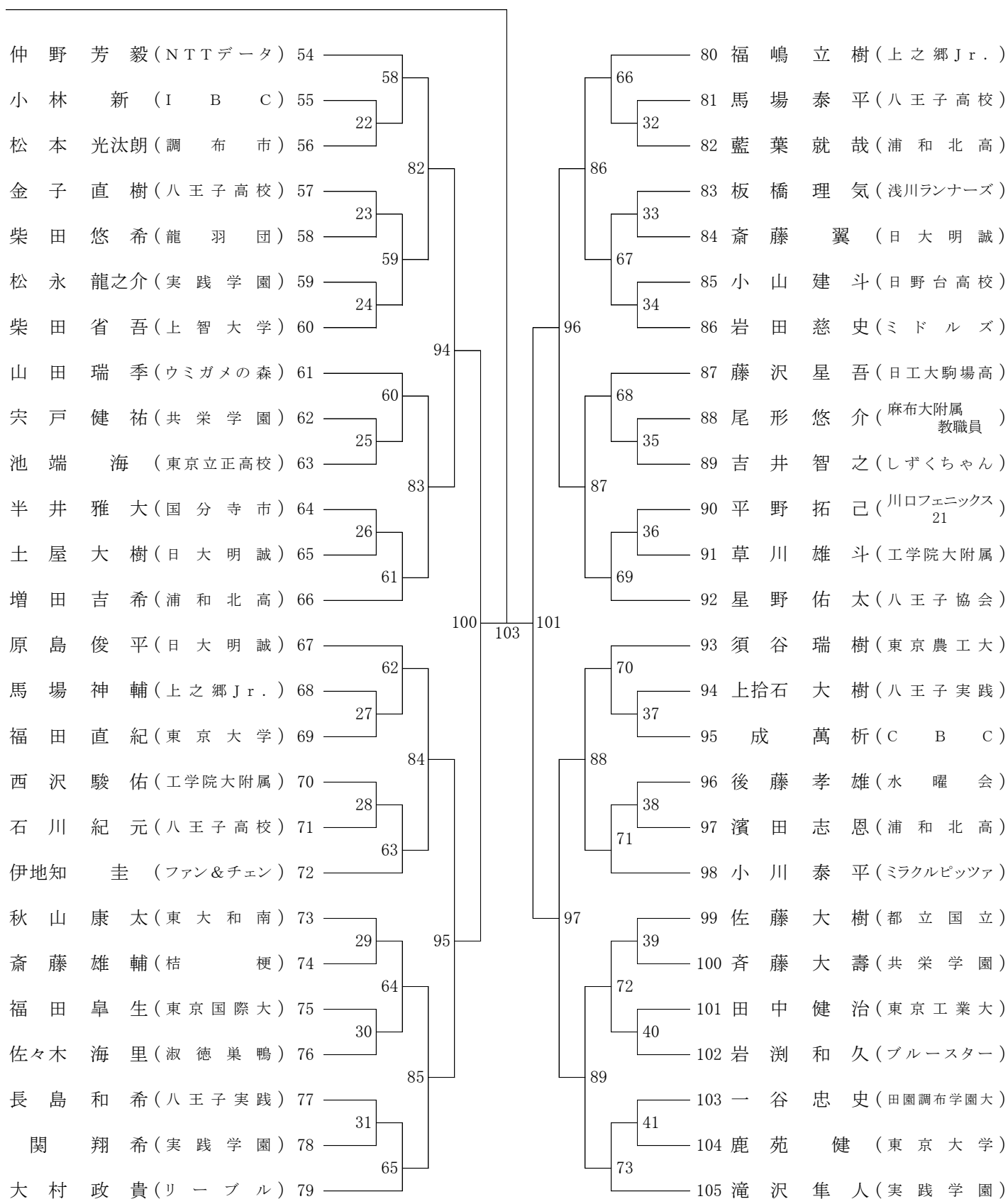

男子2部 (M2B ①)

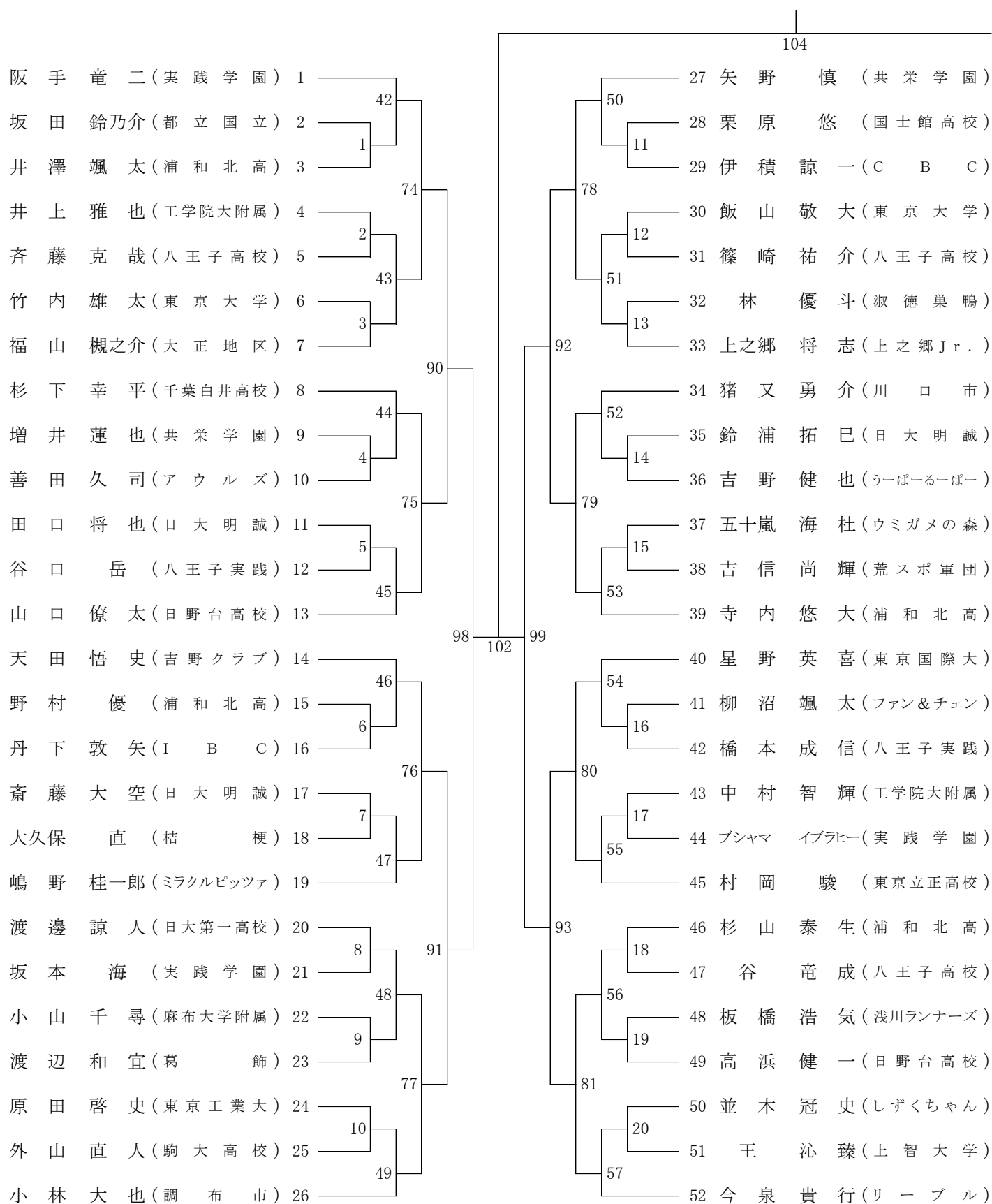

男子2部 (M2B②)

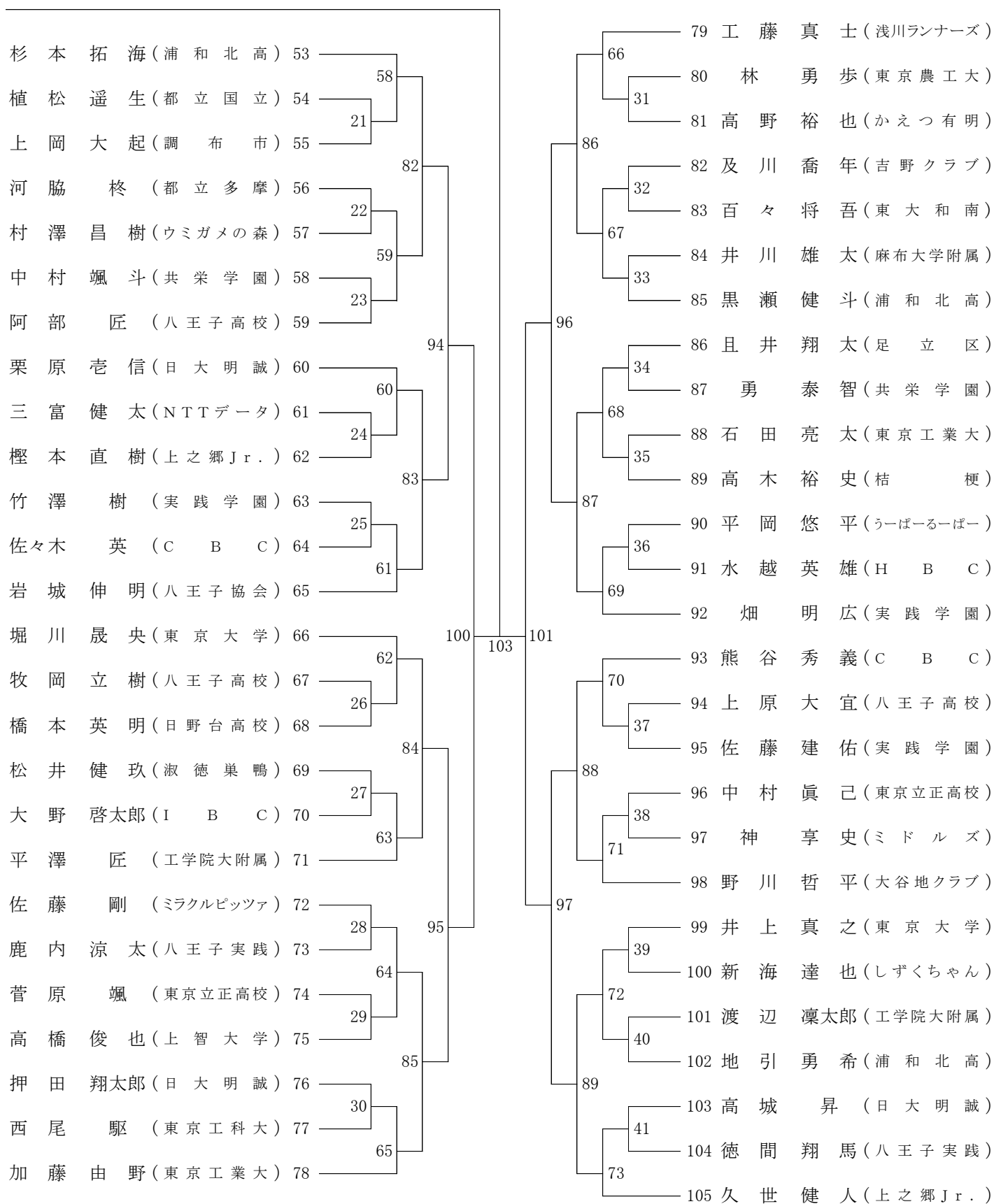

女子 2 部 (W 2)

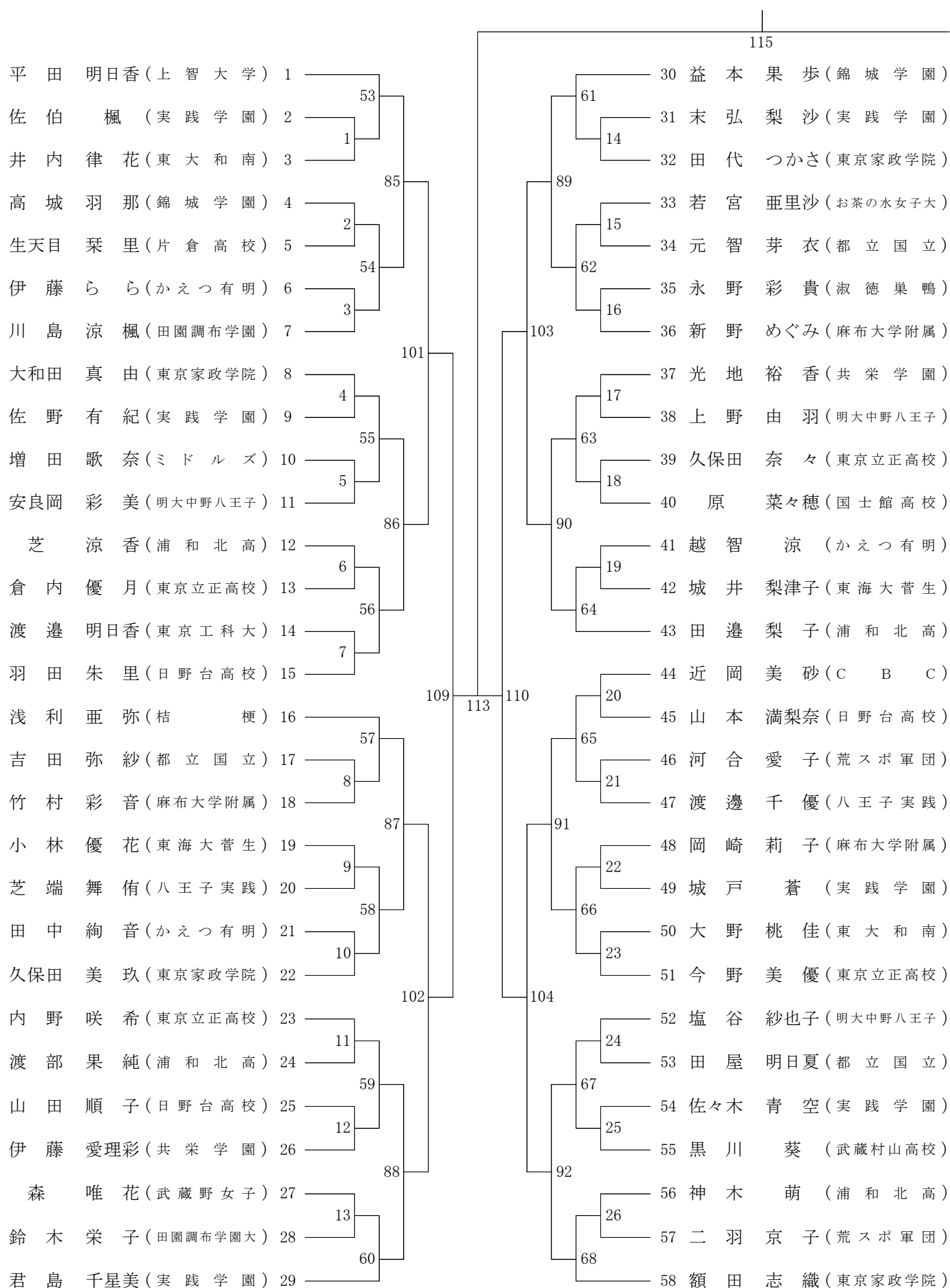

女子 2 部 (W 2)

